

## Emballeuse de palettes portative

# NEOS

EMBALLEUSE ROBOT  
SEMI-AUTOMATIQUE



[www.doverco.ca](http://www.doverco.ca) | [ventes@doverco.ca](mailto:ventes@doverco.ca)

2111 32e Avenue, Montréal, Québec, H8T 3J1 | 250 Trowers Road, Unit 7, Vaughan, ON L4L 5Z6

1.800.363.0697

**NEOS**  
 Entrée :120 Volts  
 1 PHASE

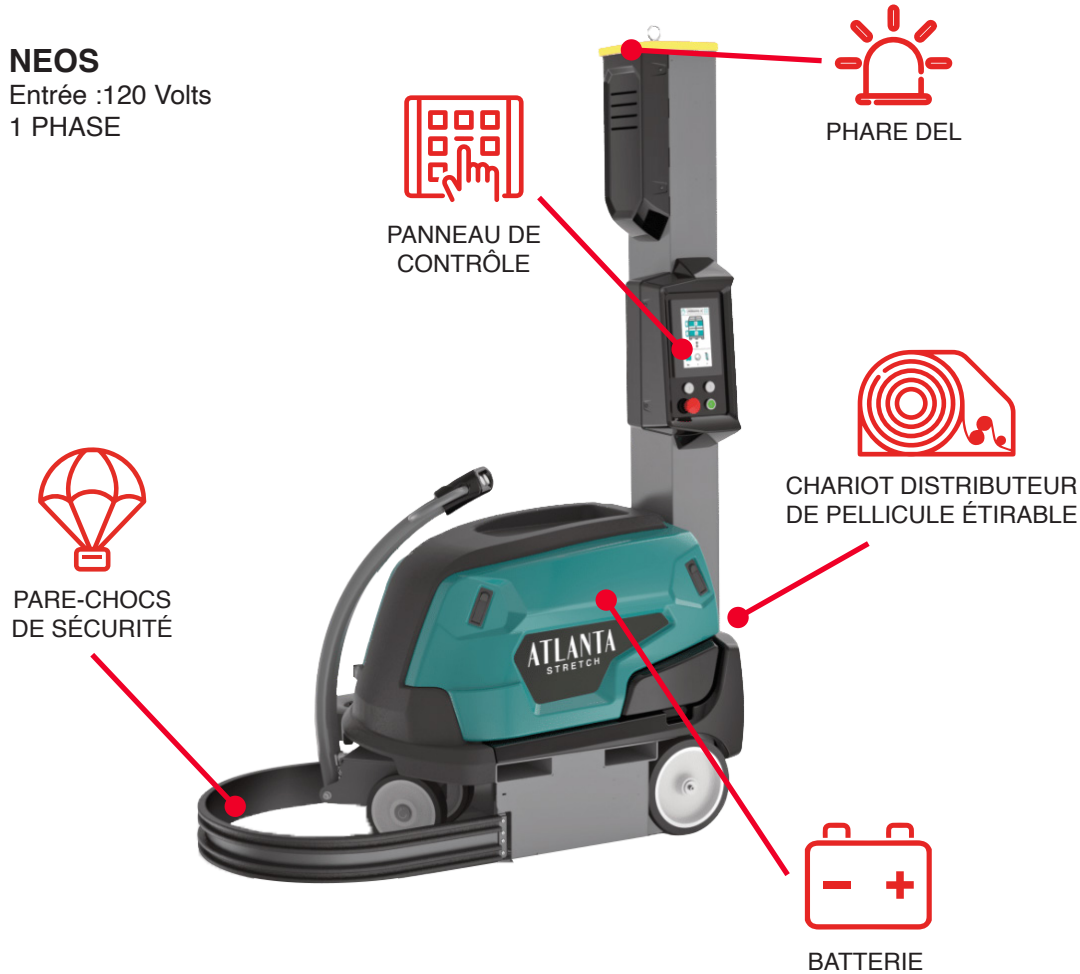

**EN OPTION**



Coupe de film



Système Arya

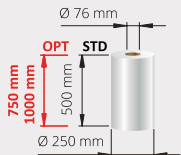

**DIMENSIONS PALETTE**



H mm Mât
2200 STD
2450 OPT
2700 OPT
3200 OPT
3500 OPT
3900 OPT

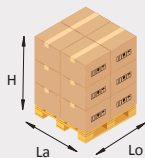

**Neos**  
 Lo min = 650 x 400  
 Lo max = ∞

**APPLICATIONS**



# CARACTÉRISTIQUES



ÉCRAN  
TACTILE 7"



150 À 180 TOURS  
PAR CHARGE



FACILE À  
DÉPLACER

SPÉCIFICATIONS	NEOS
Programmes d'emballage Neos :	Pupitre de commande 7" TOUCH avec 99 programmes
Dimensions minimum des palettes :	650 x 400 mm
Dimensions par palette :	La dimension de la palette peut être programmée sur le panneau de contrôle
Vitesse ajustable par variateur de fréquence :	Maximum 65m/min
Système anti-chute du chariot :	PS (PRÉ-ÉTIRAGE ÉLECTRONIQUE)
Hauteur d'emballage du modèle standard :	2000 mm
Hauteur d'emballage en option:	2400 / 2700 / 3000 / 3500 mm
Lecture hauteur palette par photocellule :	FOURNITURE STANDARD
Vitesse du chariot porte bobine ajustable par variateur de fréquence :	De 1.3 à 5.4 m/min
Vitesse de montée du chariot porte bobine :	Réglage indépendant
Vitesse de descente du chariot porte bobine :	Réglage indépendant
Possibilité de placer les fourches d'un chariot élévateur dans le châssis de la machine :	FOURNITURE STANDARD
Puissance installée :	0.55 Kw
Chargeur de batteries incorporé :	120V 1PH 50/60 HZ
Tension d'alimentation standard :	120V 1PH 50/60 HZ
Voltage utilisé :	24 V
Protection installation électrique et moteurs :	IP 20
Capacité de production :	35 palettes par heure *

\* Les conditions d'emballage et les dimensions des palettes ont une influence sur la capacité de production maximale.

\*\*Ajustement électronique de 120 à 350%

# DIMENSIONS MACHINE NEOS

## DIMENSIONS DE LA MACHINE EN MILLIMÈTRES

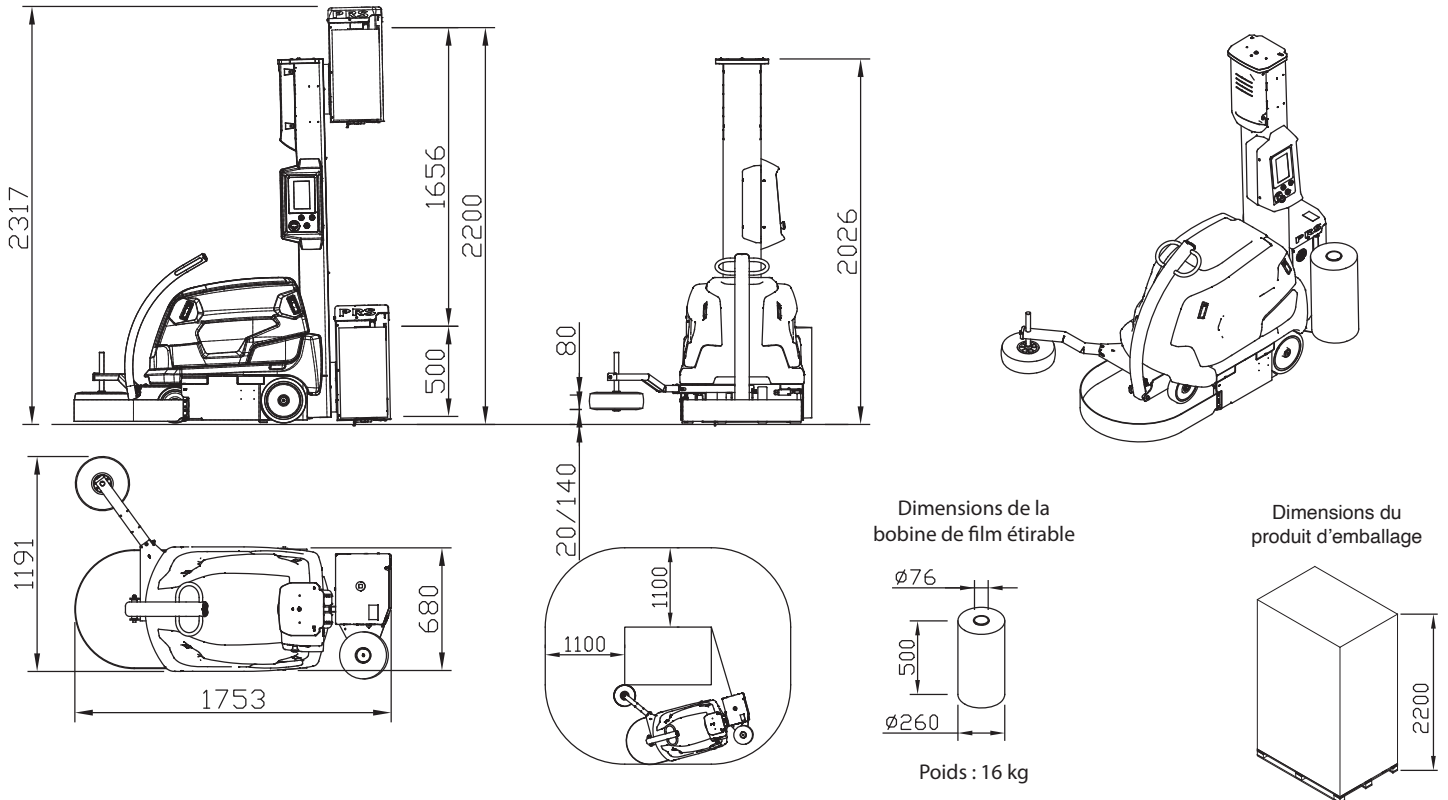

## POURQUOI L'EMBALLEUSE NEOS ?

**Enveloppez des charges palettisées en moins d'une minute...  
quelle que soit leur taille, leur forme ou leur poids.**

- Taille compacte : facile à déplacer et à ranger
- Sans entretien
- Emballer jusqu'à 35 palettes/heure
- Pré-étirage réglable avec rouleaux motorisés... économie de 40 à 50 % par rapport à l'emballage manuel.

**DOVERCO**  
Emballage. Stratégique.

www.doverco.ca | sales@doverco.ca | 1.800.363.0697